



SETTORI DI IMPIEGO

- > Operazioni di levigatura e carteggiatura
- > Operazioni di lucidatura di materiali compositi
- > Lavorazioni a banco nelle modellerie
- > Lavorazioni a banco di prodotti fragili e delicati
- > Prodotti polverosi

CARATTERISTICHE TECNICHE

- > Filtrazione tramite cartuccia ad alta efficienza
- > Piano di appoggio aspirante con listelli di legno antigraffio
- > Disponibile con piano in polipropilene forato antigraffio
- > Sistema di filtrazione a cartucce con pulizia ad aria compressa
- > Pareti laterali e parete frontale aspiranti
- > Pareti laterali apribili (optional)
- > Cassetto di raccolta polveri sul fondo
- > Luce superiore per illuminazione
- > Manovella per la pulizia meccanica delle cartucce
- > Pulsante per l'attuazione della pulizia del filtro (ZB F JET)
- > Disponibile in versione per impianto centralizzato o con ventilatore
- > Disponibile in versione ATEX Ex II 3D

AREAS OF USE

- > Sanding and sandpapering
- > Polishing of composite materials
- > Modeling industry
- > Working on table with fragile and delicate products
- > Powdery products

TECHNICAL FEATURES

- > High efficiency filtration cartridge
- > Suction support surface with scratch resistant wood strips
- > Available with scratch resistant polypropylene perforated top
- > Cartridge filtration system with compressed air cleaning
- > Suction side and front walls
- > Openable side panels (optional)
- > Collection dust drawer
- > Top light
- > Hand crank for manual cartridge cleaning
- > Button to activate filter cleaning (ZB F JET)
- > Available for centralized systems or with fan
- > Available in ATEX Ex II 3D

DATI TECNICI | TECHNICAL DETAILS

Modello Model	Ø mm	Sup. filtrante Filtering surf. m ²	Altezza cartuccia Cartridge height mm (Ø 540 mm)	Portata massima Max flowrate m ³ /h	Potenza Power kW/rpm	ΔP statica ΔP static mmH ₂ O	A mm	B mm
------------------	---------	---	--	--	----------------------------	---	---------	---------

ZB F POL

BANCHI ASPIRANTI, CON CARTUCCIA IN POLIESTERE. COMPLETI DI VENTILATORE. PULIZIA MANUALE MECCANICA CON MANOVELLA.
DOWNDRAFT TABLES, WITH POLYESTER CARTRIDGE. COUPLED WITH FAN. MANUAL FILTER CLEANING.

ZB F POL 1	250	31,3	900	2400	1,5/2800	85	1210	950
ZB F POL 15	300	45	1300	3400	2,2/2800	85	1760	1500
ZB F POL 2	350	60	1700	4200	3/2800	85	2160	1900
ZB F POL 25	350	75	2200	6000	4/2800	85	2760	2400

ZB F POL C

BANCHI ASPIRANTI, CON PARETI, CON CARTUCCIA IN POLIESTERE. PER IMPIANTI CENTRALIZZATI, SENZA VENTILATORE. PULIZIA MANUALE MECCANICA CON MANOVELLA.
DOWNDRAFT TABLES WITH WALLS, WITH POLYESTER CARTRIDGE. WITHOUT FAN. MANUAL FILTER CLEANING.

ZB F POL 1-C	250	31,3	900	2400	-	85	1210	950
ZB F POL 15-C	300	45	1300	3400	-	85	1760	1500
ZB F POL 2-C	350	60	1700	4200	-	85	2160	1900
ZB F POL 25-C	350	75	2200	6000	-	85	2760	2400

ZB F JET

BANCHI ASPIRANTI CON PULIZIA AD ARIA COMPRESSA.
DOWNDRAFT TABLES WITH JET PULSE COMPRESSED AIR CLEANING.

ZB F JET	Pulizia ad aria compressa con pulsante o con timer. Jet Pulse compressed air with button or timer.							
-----------------	---	--	--	--	--	--	--	--

COMPONENTI E DIMENSIONI | COMPONENTS AND DIMENSIONS

1. Pareti aspiranti laterali apribili | Opening side suction walls
2. Griglie di aspirazione | Suction grids
3. Filtro a cartuccia poliestere | Polyester cartridge filter
4. Cassetto di raccolta | Collection drawer
5. Bocca di aspirazione | Air inlet
6. Clip di fissaggio pareti | Suction walls fixing clip
7. Lampada illuminazione | Lamp
8. Timer gestione pulizia (solo ZB F JET) | Self-cleaning timer (only ZB F JET)
9. Manovella pulizia manuale (ZB F POL e ZB F POL C)
Hand crank for filter cleaning (ZB F POL and ZB F POL C)
10. Parete frontale aspirante | Suction frontal wall

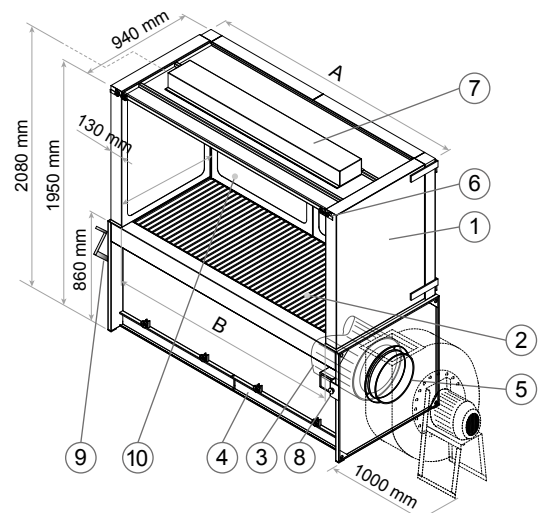

FORNITURA DI SERIE

- › Ventilatore (solo ZB F POL)
- › Manovella per pulizia manuale meccanica (ZB F POL e ZB F POL C)
- › Pulizia ad aria compressa manuale (ZB F JET)
- › Cassetto di raccolta
- › Pulizia del filtro manuale o ad aria compressa

OPTIONAL

- › Esecuzione in AISI 304 o 316
- › Pulizia ad aria compressa ciclica
- › Piano in polipropilene forato antigraffio
- › Box di insonorizzazione ventilatore
- › Esecuzione con misure speciali
- › Pareti laterali apribili incernierate

STANDARD SUPPLY

- › Centrifugal fan (only ZB F POL)
- › Hand crank for manual filter cleaning (ZB F POL and ZB F POL C)
- › Jet pulse compressed air cleaning (ZB F JET)
- › Collection tray
- › Manual or compressed air filter cleaning

OPTIONAL

- › Versions in AISI 304 or 316
- › Automatic jet pulse compressed air cleaning
- › Scratch resistant polypropylene perforated top
- › Soundproofing box for fan
- › Versions with special dimensions
- › Hinged openable side panels

REALIZZAZIONI | IMPLEMENTATIONS

